

**Stage Rider**  
für  
**„unzertrennBAR“**

Die Absolventenshow der Staatlichen Schule für Artistik Berlin  
2011

**Bühne**

- Maße jeweils mind.:            breit 8,5 m            tief 4,0 m            hoch 5,5 m
- Bühnenboden: Bühne komplett mit Tanzboden o. ä. ausgelegt  
keine Unebenheiten

**Abspannpunkte für Drahtseil-Anlage**

Entfernung zwischen den Abspannpunkten: min. 8,0 m, max. 12,0 m  
Belastbarkeit pro Abspannpunkt: 1 t

**Hängepunkte für Luftdarbietung**

Anzahl der Hängepunkte: zwei im Abstand von 65 bis 80 cm  
Höhe der Hängepunkte: min. 5 m  
Belastbarkeit pro Hängepunkt: min. 300 kg  
Ab einer Höhe von 8 m muss eine Deckenstange mit entsprechenden  
Abspannungen eingezogen werden.

**Abspannpunkte für Chinesischen Mast**

3-4 Abspannpunkte einigermaßen gleichmäßig in einem Radius von 3 m  
bis 8 m um den Mast herum angeordnet.  
Belastbarkeit pro Abspannpunkt:    - bei 3 Punkten je min. 300 kg  
  - bei 4 Punkten je min. 250 kg

**außerdem**

Professionelle Ton- und Lichanlage

- Tonanlage mit CD-Player
  - 2 Gesangsmikrofone + 1x 220V-Schuko-Anschluss an der Bühne
  - Lichanlage incl. 1 Verfolger (weiß), in jeder Bühnenecke 1 Floorspot (weiß),  
und idealerweise Licht direkt von oben auf die Drahtseilanlage
- Licht- und Tonanlage sowie entsprechende Techniker werden vom Veranstalter  
gestellt.

Das technische Personal muss für die Einrichtung der Show in ausreichendem  
zeitlichen Abstand zur Show anwesend sein.

Genauere Dauer des Licht- und Soundchecks werden abgesprochen.

*Sollten einzelne Voraussetzungen nicht gegeben sein,  
sind individuelle Absprachen und Regelungen möglich –  
setzen Sie sich in diesem Fall bitte schnellstmöglich mit uns in Verbindung!*

Kontakt:

WUNDERCIRCUS - van Aubel & Paulsen GbR  
Jan van Aubel \* Muskauer Straße 46 \* 10997 Berlin  
tel: +49 30 21221344 \* mob: +49 160 2648752  
email: vanaubel@absolventenshow.de \* www.absolventenshow.de

# Schematische Darstellung eines Chinesischen Masts

## Sicht von der Seite

Höhe 4,6 m

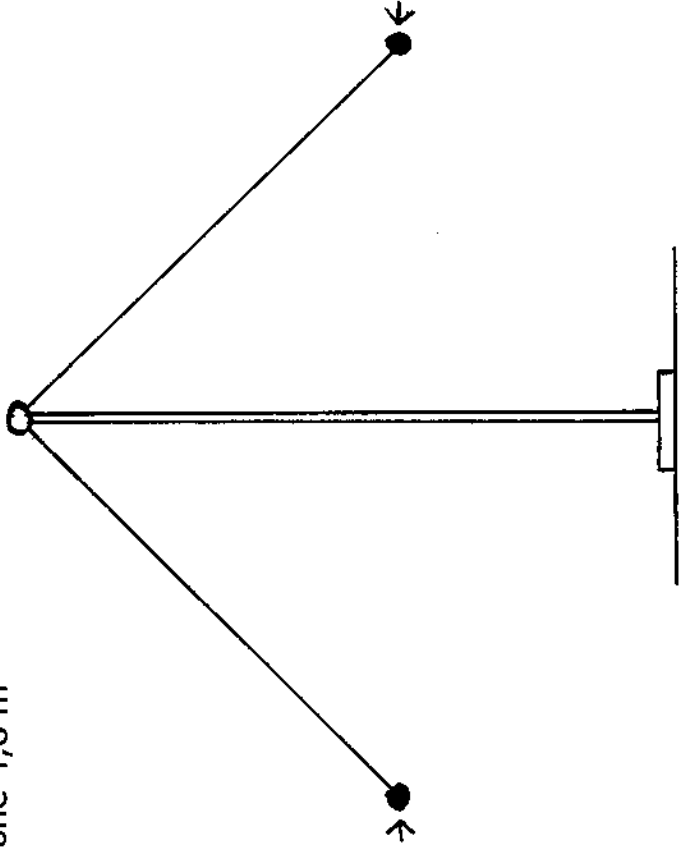

## Sicht von oben

Variante 1 = mit drei Abspannungen

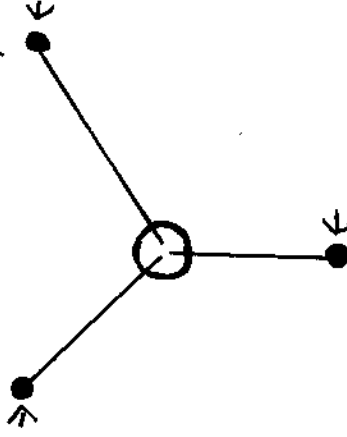

Variante 2 = mit vier Abspannungen

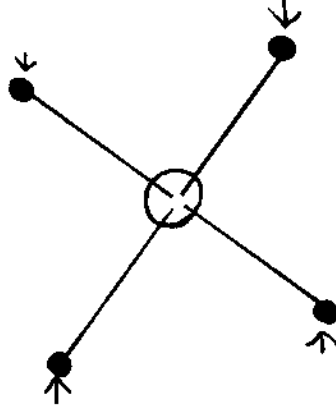

● = drei oder Abspannpunkte einigermaßen gleichmäßig in einem Radius zwischen 3 m und 8 m um den Mast herum angeordnet; Abspannpunkte befinden sich am Boden oder bis zu 2 m über dem Boden  
 Belastbarkeit pro Abspannpunkt: bei 3 Punkten je mind. 300 kg / bei 4 Punkten je mind. 250 kg

### Kontakt

WUNDERCIRCUS – van Aubel & Paulsen GbR \* Jan van Aubel \* Muskauer Str. 46 \* 10997 Berlin  
 tel: +49 30 21221344 \* mob: +49 160 2648752 \* email: [vanaubel@absolventenshow.de](mailto:vanaubel@absolventenshow.de)